

De unieke Trident serie biedt niet alleen zware bescherming tegen inbraak, van Grade III tot Grade VI, maar ook weerstand tegen brand en explosieven. Zo wordt een maximale bescherming van uw waardevolle zaken bereikt.



Trident

BESCHERMING TEGEN INBRAAK, BRAND EN EXPLOSIEVEN

Kenmerken

- De Trident reeks is op het gebied van drie soorten risico onafhankelijk getest en gecertificeerd:
 - Inbraakweerstand op niveaus CEN Grade III t/m VI. Gecertificeerd door ECB•S volgens de Europese norm EN 1143-1.
 - Brandweerstand voor documenten gedurende een uur. Gecertificeerd door SP volgens NT-Fire 017 – 60 Paper.
 - Weerstand tegen aanval met explosieven in Grade III-EX t/m VI-EX. Gecertificeerd door ECB•S volgens de Europese norm EN 1143-1.
- In iedere klasse zijn zeven modellen leverbaar, van 111 tot 907 liter inhoud.
- Uitgebreide keuzemogelijkheden in sleutelsloten, mechanische cijfercombinatiesloten of elektronische codesloten.
- Diverse binneninrichtingen beschikbaar, zoals legborden, hangmappenframes, afsluitbare lades en afsluitbare binnenvakken.
- Ergonomisch ontwerp met al volledige toegang tot de inhoud van de safe bij een openingshoek van 90°.
- Modellen 110-210 kunnen op verzoek van een afstortmodule voorzien worden.
- Modellen 600 en 910 kunnen voorzien worden van twee, respectievelijk drie interne kolommen met safeloketten.
- Op verzoek ook in linksscharnierende uitvoering (rechtsscharnierend is standaard).



Chubbsafes
Trusted the world over.

BRAND- EN INBRAAK-
WERENDE BESCHERMING

Binneninrichtingen



Legbord
Voor model 110-600



Versterkt legbord
Voor model 170-910

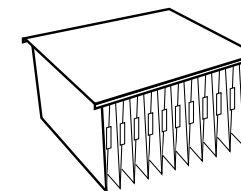

Legbord geschikt voor laterale hangmappen
Voor model 170-910

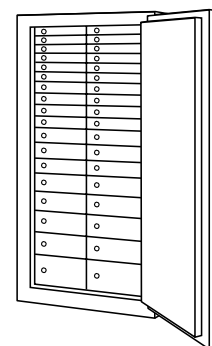

Safeloketten-kolommen
Voor model 600-910

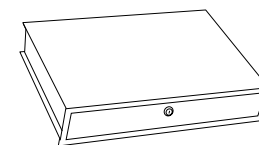

Afsluitbare uittrekbare lade
Voor model 110-600

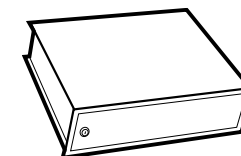

Afsluitbaar binnenvak
Voor model 170-420

Maatwerk

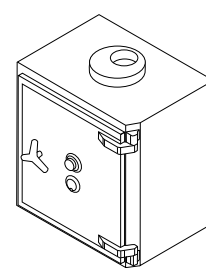

Aansluiting voor buizenpost

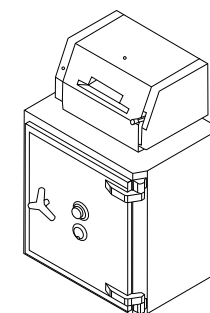

Afstort door trommelmodule

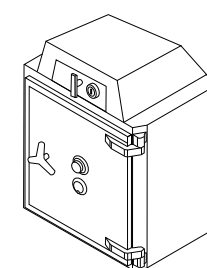

Afstort door afsluitbare depositlade

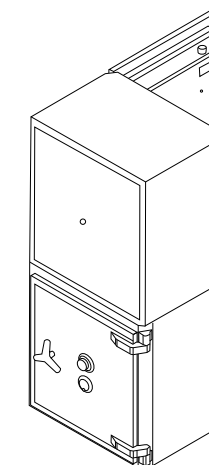

Dual Safe indeling

Geautoriseerde dealer

Chubbsafes
Trusted the world over.

Gunnebo Nederland BV
Visseringweg 23, 1112 AS DIEMEN,
Tel. 020-3988988 Fax. 020-3988900 Email: info@lipsbrandkasten.nl
www.chubbsafes.nl

'Chubb' is onderdeel van de Gunnebo Groep en is een geregistreerd handelsmerk onder licentie.

Productspecificaties

Model	Afmetingen uitwendig (mm)			Afmetingen inwendig (mm)			Totale diepte bij deur 90° open (mm) (G)	Totale diepte bij deur 180° open (mm) (H)	Inhoud (liter)	Aantal deuren
	Hoogte (A)	Breedte (B)	Diepte (C)	Hoogte (D)	Breedte (E)	Diepte (F)				
110	790	730	560	620	560	320	1205	1420	111	1
170	920	730	640	750	560	400	1285	1420	168	1
210	920	730	740	750	560	500	1385	1420	210	1
310	1270	730	740	1100	560	500	1385	1420	308	1
420	1470	810	740	1300	640	500	1465	1580	416	1
600	1850	880	740	1680	710	500	1535	1720	596	1
910	1850	1250	740	1680	1080	500	1385	2568	907	2

Model	Gewicht (kg)			
	CEN III	CEN IV	CEN V	CEN VI
110	540	560	595	635
170	670	695	740	790
210	745	775	825	880
310	970	1005	1075	1150
420	1180	1225	1310	1400
600	1530	1590	1695	1810
910	1990	2060	2195	2350

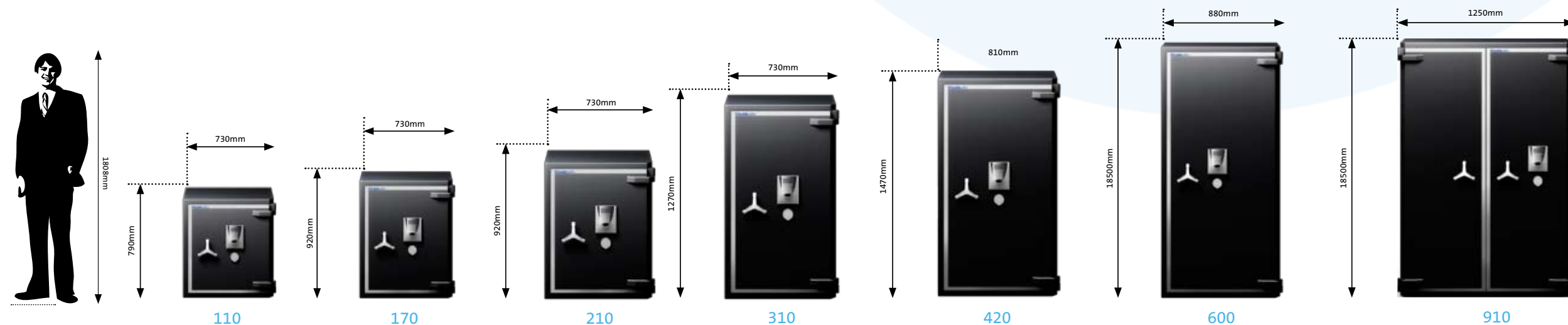
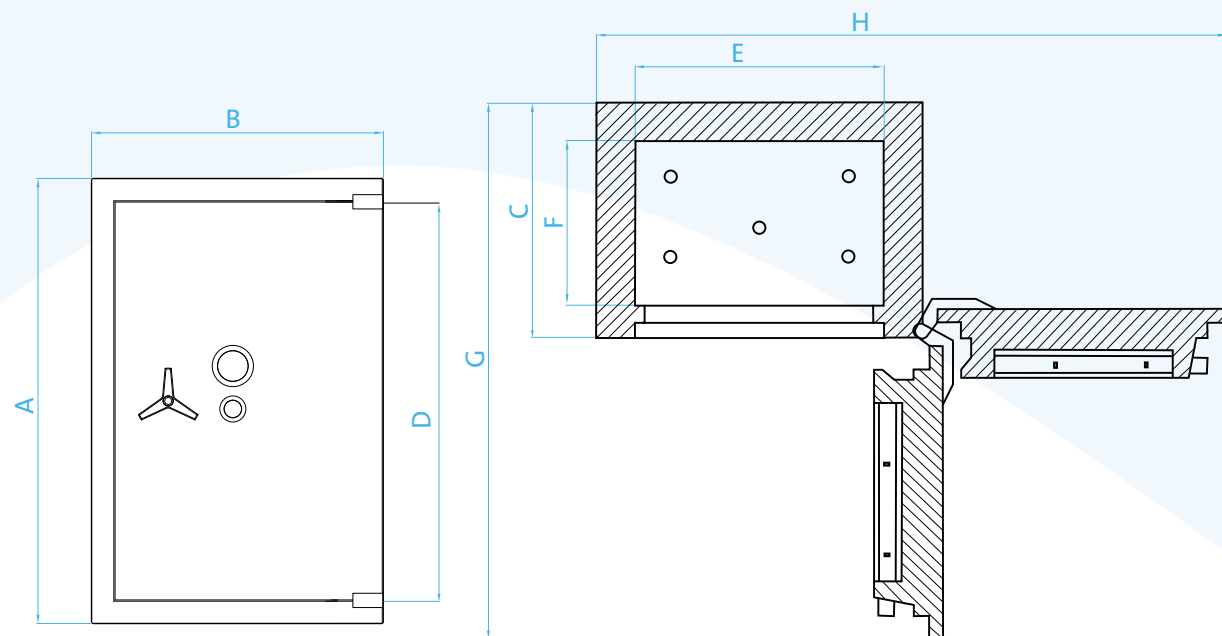

Testen



Certificering inbraakweerstand: CEN Grade III t/m VI, EN 1143-1 (ECB•S)

Een reeks gereedschappen die gewoonlijk bij pogingen tot inbraak worden toegepast, zijn gebruikt om het weerstandsniveau van de Trident reeks te testen. Dit varieerde van eenvoudig middelen, zoals hamers en eenvoudige boren, tot hoogwaardig elektrisch en brandgereedschap, zoals oxyacetyleen branders en slijpschijven.



Certificering explosievenweerstand: CEN Grade III-EX t/m VI-EX, EN 1143-1 (ECB•S)

Trident is ook goedgekeurd voor bescherming tegen explosieven – een uiterst hoge bijkomende bescherming voor uw waardevolle zaken.



Certificering brandweerstand: NT Fire 017-60 Paper (SP)

Trident beschermt papieren document ook nog een uur tegen brand. Gedurende de testprocedure werd de safe in een oven geplaatst en tot temperaturen rond de 1000°C verhit, een test die de in de safe opgeslagen documenten zonder schade hebben overleefd.

Slotopties

Er is een reeks EN 1300 gecertificeerde sleutelsloten, mechanische cijfercombinatiesloten en elektronische sloten beschikbaar voor de Trident serie.

CEN Grade III

Om aan de inbraakweerstandseisen te voldoen, dient de safe van een EN 1300 Grade B gecertificeerd slot voorzien te zijn. Een tweede of derde slot kan op verzoek gemonteerd worden.

CEN Grades IV & V

Er moeten minimaal twee EN 1300 Grade B gecertificeerde sloten gemonteerd worden.

CEN Grade VI

Er moeten minimaal twee EN 1300 Grade C gecertificeerde sloten gemonteerd worden. Afhankelijk van de gekozen configuratie is het meestal mogelijk, ook een derde slot op de safe te monteren.

Opties & accessoires

Door maatwerk toe te passen, kan aan speciale behoeften worden voldaan, maar in sommige gevallen vervalt de certificering.

- Afstortlade voor modellen 110, 170 en 210 leverbaar in Grade III t/m V.
- SDL 2000C: in model 600 kunnen twee en in model 910 kunnen drie kolommen safeloketten gemonteerd worden, in verschillende vakindelingen.
- Montage van buizenpost aansluiting of afstortgleuf in de bovenzijde van de safe.
- Oppervlakedetectie via aansluiting op alarmsysteem. Het alarm wordt geactiveerd als er een poging tot boren op de romp van de safe wordt gedaan (met VdS goedkeuring).
- Inbraakweerstand tegen boren met diamantkern (KB): een extra EN 1143-1 certificering van ECB•S in Grade IV, V of VI.
- Alarmeringssysteem met ingebouwde schok- hitte- en seismische bewegingssensors. Leverbaar in Standard Risk en High Risk uitvoering.